



AREM

THE VENTILATION PERFORMANCE



CATALOGUE

Depuis de nombreuses années, AREM est un des plus grands fabricants français de ventilateurs reconnu dans toute l'Europe.

AREM est surtout connu pour son expérience dans la fabrication de ventilateurs hélicoïdes. Qu'ils soient à transmission ou en attaque directe, équipés de viroles courtes ou longues, avec ou sans venturi, ils sont tous conçus selon des spécifications propres aux nombreuses applications auxquelles ils sont destinés.

A cette gamme, une des plus complètes du marché, viennent s'ajouter des ventilateurs centrifuges utilisant des turbines à action ou réaction.



NORMES - REGLES
CONVENTIONS



DESENFUMAGE



VENTILATION
GENERALE



ATMOSPHERES
EXPLOSIVES



FROID



SECHAGE



VENTILATION
INDUSTRIELLE



ACCESSOIRES



DESENFUMAGE



VENTILATION
GENERALE



ATMOSPHERES
EXPLOSIVES



FROID



SECHAGE



VENTILATION
INDUSTRIELLE



Entrainement direct...



...À transmission

GAMME
AXUS :

AX
BX
CX
EX



Caisson insonorisant...

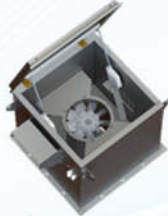

...À ouverture motorisée

PAF
HATCH



Tourelle à rejet horizontal

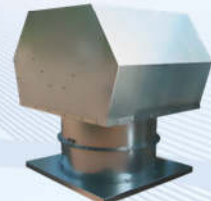

Tourelle à rejet vertical

TH
TV
TD



Jetfan (Accélérateur)

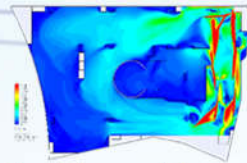

Simulation numérique

JFA
ETUDE CFD



En applique...



... Avec moteur EC

DA
DA EC



Disponible sur
consultation

Disponible sur
consultation

Disponible sur
consultation



Axus avec moteur EC



...Spécifique avec moteur EC

GAMME
AXUS EC :

AX
BX
CX
EX





DESENFUMAGE



VENTILATION
GENERALE



ATMOSPHERES
EXPLOSIVES



FROID



SECHAGE



VENTILATION
INDUSTRIELLE



Entrainement direct...



...À transmission

TURBINE à REACTION :

Série G.
Série R.
Série V.
Série Z.
VRD/VRDGT
RL/RM EC



Disponible sur
consultation



Entrainement direct...

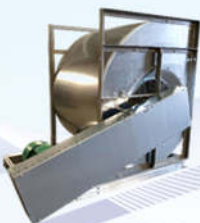

...À transmission

TURBINE à ACTION :

Série C.
VAD
TDA
TMD



Disponible sur
consultation



Caisson - turbine à réaction



Caisson- turbine à action

CELN
CELN EC
VGND
VGNT



Disponible sur
consultation



Jetfan (Accélérateur)

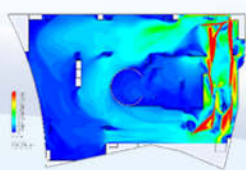

Simulation numérique

**JFC
ETUDE CFD**



Tourelle à rejet horizontal



Tourelle à rejet vertical

TCH
TCV
TCO
TCVP



Volute plastique...



...Volute acier

**PETIT
DIAMETRE :**

CP
CB



Disponible sur
consultation

TABLE DES MATIERES

NORMES – REGLES – CONVENTIONS	9
CONVENTIONS AREM – LES HELICOÏDES.....	10
CONVENTIONS AREM – LES CENTRIFUGES.....	11
LES MATERIAUX.....	13
LES MOTEURS	14
LES ACCESSOIRES.....	16
LES DIMENSIONS	17
LES UNITES PHYSIQUES.....	18
LES NORMES.....	19
LES USAGES STANDARD AREM	21
REGLES CLASSIQUES AERAULIQUES.....	22
REGLES CLASSIQUES ACOUSTIQUES.....	23
CONSEILS PRATIQUES	24
DESENFUMAGE – HELICOÏDES	26
GAMME AXUS – CERTIFIEE EN12101-3	27
PERFORMANCES AXUS : 4 Pôles (1500tr/min).....	28
PERFORMANCES AXUS : 6 Pôles (1000tr/min).....	29
PERFORMANCES AXUS : 2 Pôles (3000tr/min).....	30
AXUS REVERSIBLES	33
AXUS CONTRA-ROTATIF	34
AXUS REDRESSEUR.....	35
PAF – CAISSON INSONORISANT.....	36
FRB – CAISSON A OUVERTURE MOTORISEE.....	37
TD / TV – TOURELLES A REJET HORIZONTAL OU VERTICAL	38
JFA – JETFAN.....	39
DESENFUMAGE – CENTRIFUGES	40
VAD – TURBINE A ACTION	41
VRD / VRDGT – CENTRIFUGE A REACTION.....	46
CELN – CAISSON EN LIGNE : MOTORISATION AC / EC	52
JFC – JETFAN.....	54

ACCESSOIRES.....	189
RACCORDEMENT – HELICOÏDE.....	190
RACCORDEMENT – CENTRIFUGE	191
FIXATION – SUPPORT ET KIT D’INSTALLATION.....	192
INTERRUPTEUR ET BOITE DE JONCTION	193
SECTION ET TYPE DE CABLE	194
PIEDS SUPPORT / CLAPETS	195
VOLET A LAMELLES.....	196
GOUSSETS : MONTAGE VERTICAL.....	197
PLOTS ANTIVIBRATOIRE	198
PLATINE / EMBASE	199
CONTRE BRIDE A REBORD	200
CONTRE BRIDE PLATE	201

Les erreurs ou omissions qui auraient pu se glisser dans ce catalogue, malgré le soin apporté à sa réalisation, n’engagent pas la responsabilité d’AREM.

Nous nous réservons le droit d’opérer les modifications issues des évolutions techniques, mécaniques, électriques ou autres.

Les images d’illustration sont non contractuelles.



ACCESSOIRES

Nous disposons d'un grand nombre d'accessoires pour les ventilateurs centrifuges et hélicoïdes permettant de répondre à vos besoins et installations particulières.

APPLICATIONS :

- Standard, environnement ambiant -20°C à +40°C
- Hautes températures F200, F300 et F400
- Atmosphères explosives, ATEX
- Environnements agressifs (chimique, offshore...etc.)

FAMILLES D'ACCESSOIRES :

- Grille de protection
- Raccord aspiration et refoulement (clapets anti retour, pavillon, volets, sifflets...etc.)
- Contre bride
- Gaine (gaine rigide et flexible, coude, transformation circulaire-rectangle...etc.)
- Atténuation sonore (silencieux, carcasse d'isolation...)
- Filtration mécanique (plots antivibratoires en caoutchouc ou à ressort)
- Support et fixation (pieds support, platine, embase...)
- Raccordements électriques
- Interrupteurs et boîte de jonction

MATERIAUX ET FINITION :

- Plastique
- Aluminium
- Acier pré galvanisé
- Acier galvanisé à chaud
- Acier inoxydable 304L
- Acier inoxydable 316L

TRAITEMENT DE SURFACE ET FINITION

- Peinture époxy selon RAL « x »
- Passivation des aciers inoxydables
- Anodisation de l'aluminium

Cette rubrique regroupe les accessoires standard les plus couramment utilisés avec les différents champs d'application. Nous sommes à votre écoute afin de répondre aux demandes et contraintes spécifiques, merci de consulter l'équipe commerciale AREM.



RACCORDEMENT – HELICOÏDE

Accessoires d'usage courant

STD F200 F300 F400 ATEX



Manchette souple aspiration ou refoulement

Forme circulaire
Fonction joint antivibratoire
Tissus en polyuréthane
Renforcé en fibre de verre
Armature en acier
Profondeur 160mm



Contre bride

Rigide en acier pré-galvanisé
Option galvanisation à chaud, acier inoxydable, aluminium peinture... etc.
Avec soyage en standard jusqu'au Ø1000mm
Perçage standard AREM ou Eurovent
Taille Ø250 à 1800mm

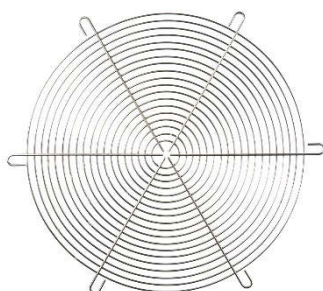

Grille de protection

Protection aspiration / refoulement
Finition électrozinguée
Option acier inoxydable
Maillage 10, 20, 30mm
Taille Ø250 à 1800mm
Au-delà de 1800mm, nous consulter



Pavillon d'aspiration

Finition pré-galvanisé en standard
Option galvanisation à chaud, acier inoxydable, aluminium peinture... etc.
Taille Ø250 à 1800mm
Longueur 310mm (standard)



Clapet anti retour

Raccordement au refoulement
Option galvanisation à chaud, acier inoxydable, aluminium peinture... etc.
Taille Ø250 à 1600mm
Au-delà de 1600mm, nous consulter





RACCORDEMENT – CENTRIFUGE

Accessoires d'usage courant

STD F200 F300 F400 ATEX



Manchette souple aspiration / refoulement

Forme circulaire / rectangulaire
Fonction joint antivibratoire
Tissus en polyuréthane
Renforcé en fibre de verre
Armature en acier

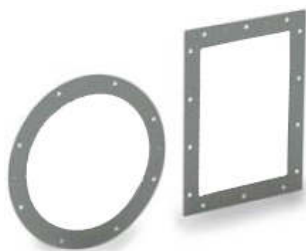

Contre bride aspiration / refoulement

Acier pré-galvanisé
Option acier inoxydable
Nous consulter pour d'autres matériaux

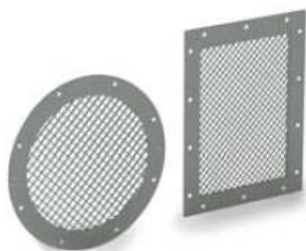

Grilles de protection

Raccordement aspiration / refoulement
Acier pré-galvanisé
Option acier inoxydable
Nous consulter pour d'autres matériaux

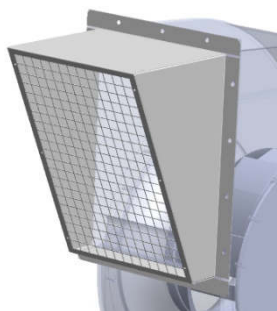

Casquette grillagée

Acier pré-galvanisé
Option acier inoxydable
Nous consulter pour d'autres matériaux



Pièces de transformation / réduction

Rectangle-Rond
Rectangle-Rectangle
Rond-Rond
Nous consulter pour les dimensions
spécifiques





FIXATION – SUPPORT ET KIT D'INSTALLATION

Accessoires d'usage courant

STD F200 F300 F400 ATEX



Pied support

Simple ou renforcé
Pour fixation au sol ou sur châssis
Acier galvanisé
Option acier inoxydable et autres matériaux
Nous consulter en version suspendue



Gousset

Pour montage vertical
Disponible en 3 tailles
Acier galvanisé
Option acier inoxydable et autres matériaux
Nous consulter pour les demandes spécifiques

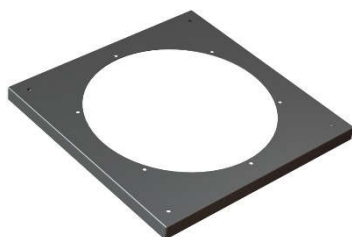

Platine / Embase / Support spécifique

Pour montage vertical
Acier galvanisé
Option acier inoxydable et autres matériaux
Nous consulter pour dimensions et perçages sur mesure



Plot antivibratoire

Modèles en polymère ou à ressort
Acier galvanisé
Option acier inoxydable et autres matériaux



Châssis et kits d'installation

Sur demande, nous étudions vos problématiques afin de dimensionner et concevoir les structures ou châssis spécifiques.





INTERRUPTEUR ET BOITE DE JONCTION

Accessoires d'usage courant

STD F200 F300 F400 ATEX



Interrupteur ON/OFF haute température

Contact 3 ou 6 pôles
Cadenassable
IP67
Contact auxiliaire
Sortie presse étoupe
Disponible de 25A à 125A

✗ ✓ ✓ ✓ ✗



Interrupteur ON/OFF

Contact 3 ou 6 pôles
Cadenassable
IP 55
Contact auxiliaire
Sortie presse étoupe
Disponible de 16A à 63A
Température -5° à 50°C
Nous consulter en dessous de -40°C.

✓ ✓ ✗ ✗ ✗



Interrupteur en zone à risque

Gaz et Poussières
Zone II 2GD

✗ ✗ ✗ ✗ ✓



Boîtier de jonction métallique

Acier pré-galvanisé
Raccordement sur borniers
Sortie presse étoupe

✓ ✓ ✓ ✓ ✗



Câble électrique

Câble standard sans ou avec blindage.
Disponible pour les hautes températures.
Nous consulter en dessous de -40°C et les demandes spécifiques.

✓ ✓ ✓ ✓ ✓



SECTION ET TYPE DE CÂBLE

Choix de la section des câbles

Pour un fonctionnement correct du ventilateur, les câbles doivent être choisis en fonction de l'application et de la puissance électrique installée. Nous recommandons les sections minimales suivantes pour les usages les plus courants pour des longueurs à 10m.

Puissance nominale kW	PVC (1) S mm ²	EPR (2) S mm ²	I max. (3) A	I max. (4) A
0,12	1	1	1	0,4
0,18	1	1	1,4	1
0,25	1	1	2	1
0,37	1	1	2,8	1
0,55	1	1	3,6	1
0,75	1	1	5	2
1,1	1	1	7,5	3
1,5	1	1	9,5	3
2,2	1.5	1	15	5
3,0	1.5	1.5	-	7
4,0	1.5	1.5	-	10
5,5	1.5	1.5	-	12
7,5	2.5	1.5	-	16
9,2	2.5	1.5	-	19
11	4	2	-	23
15	4	2	-	31
18,5	6	4	-	38
2	10	6	-	46
30	10	10	-	62
37	16	10	-	76
45	16	16	-	92
55	25	25	-	111
75	35	35	-	151
90	50	50	-	179
110	70	70	-	217
132	95	95	-	256
150	120	120	-	290
185	150	150	-	358
200	185	185	-	387
220	240	240	-	425
250	240	240	-	477

Notes :

- (1) Câble à isolant thermoplastique (ex. PVC, PE) avec température maximale au conducteur 70°C
- (2) Câble à isolant élastomère (ex. EPR, EPDM, PAR) avec température maximale au conducteur 85°C
- (3) Intensité admissible pour un réseau monophasé 230/277V (50/60Hz)
- (4) Intensité admissible pour un réseau triphasé 400/480V (50/60Hz)

Selon les applications, nous utilisons les câbles appropriés :

Câble standard -20°C à +85°C



Câble blindé



Câble usage F200/2h



Câble usage F300-F400/2h



Référence de matériaux isolant

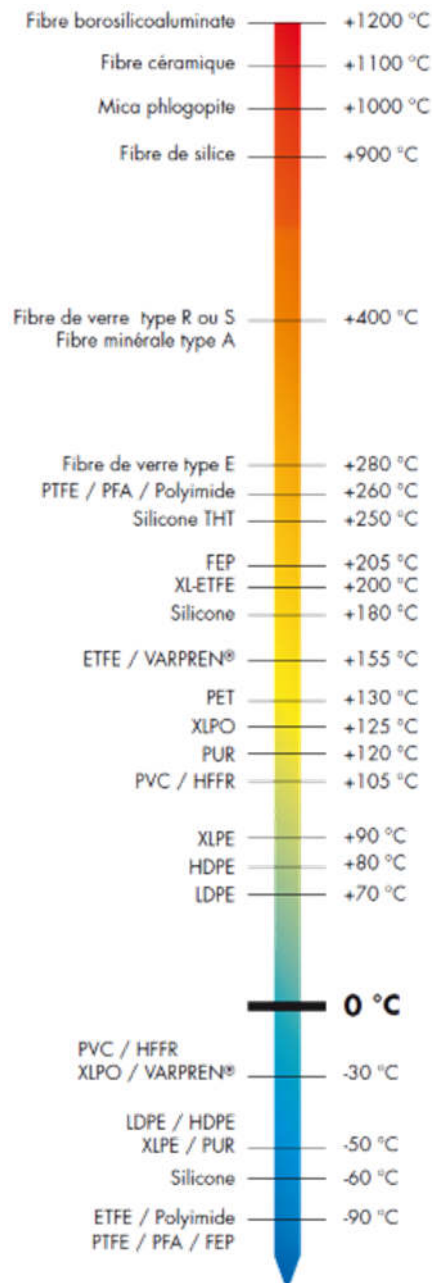



PIEDS SUPPORT / CLAPETS

Dimensions générales

Les ventilateurs peuvent être installés au sol en utilisant un support dédié. Nous proposons des pieds aux dimensions standards. Simples et efficaces, ils conviennent parfaitement pour tout type de sol plat et rigide. Pour un dimensionnement sur mesure, merci de nous consulter.

Référence PS...	Ø Ventilateur mm	H mm	P mm	Q mm	F mm	S mm
PS0265GF	250	170	200	150	20	32
PS0315GF	315	210	270	220	20	32
PS0350GF	350	240	300	250	20	32
PS0400GF	400	270	340	290	20	32
PS0450GF	450	300	380	330	20	32
PS0500GF	500	340	430	380	20	32
PS0550GF	560	370	470	420	20	32
PS0630GF	630	430	550	500	20	32
PS0700GF	710	470	600	540	25	40
PS0800GF	800	540	650	590	25	40
PS0900GF	900	600	750	670	25	40
PS1000GF	1000	670	850	770	30	55
PS1120GF	1120	750	950	870	30	55
PS1250GF	1250	830	1000	920	30	55
PS1400GF	1400	940	1120	1040	30	55
PS1600GF	1600	1070	1500	1420	30	55
PS1800GF	1800	1130	1600	1450	40	80

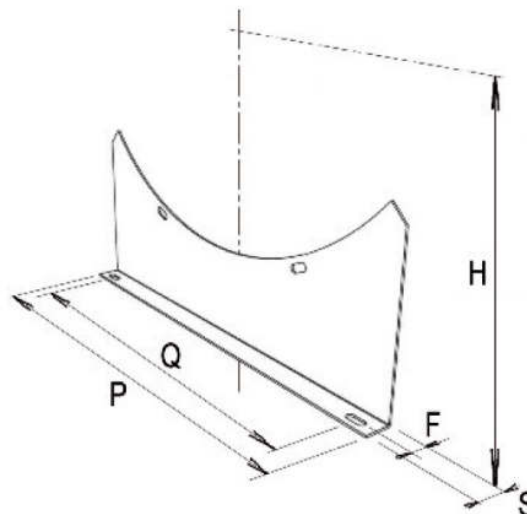

Pour empêcher des retours de flux d'air dans un réseau aéraulique, des clapets peuvent être installés au refoulement. **Attention, ce ne sont pas des clapets d'étanchéité. Complètement fermé, un taux de fuite d'air est présent s'il y a une variation de pression entre les volumes ou enceintes de travail. Si une grille de protection doit être fixée derrière le clapet, alors l'utilisation d'un clapet rallongé sera nécessaire.**

Remplacer la référence « /x » par :

- /H si clapet horizontal
- /V si clapet vertical

Référence CLAPET...	Ø Ventilateur mm	J1 mm	K1 mm	J2 mm	K2 mm
CLAPET0400GF/x	400	254	195	254	260
CLAPET0450GF/x	450	254	190	254	270
CLAPET0500GF/x	500	254	210	254	290
CLAPET0550GF/x	560	254	270	254	325
CLAPET0630GF/x	630	254	300	254	365
CLAPET0710GF/x	710	254	330	254	395
CLAPET0800GF/x	800	254	380	254	440
CLAPET0900GF/x	900	340	460	340	550
CLAPET1000GF/x	1000	340	515	340	605
CLAPET1120GF/x	1120	410	540	410	635
CLAPET1250GF/x	1250	410	600	410	695
CLAPET1400GF/x	1400	650	730	650	825
CLAPET1600GF/x	1600	650	775	650	885

Notes :

Pour les diamètres supérieurs à 1600mm, nous consulter.

Clapet anti retour - Vertical

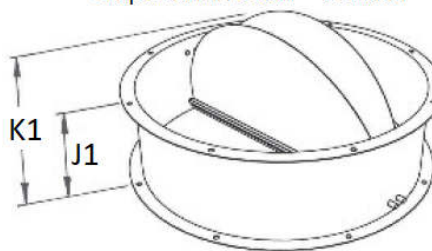

Clapet anti retour - Horizontal

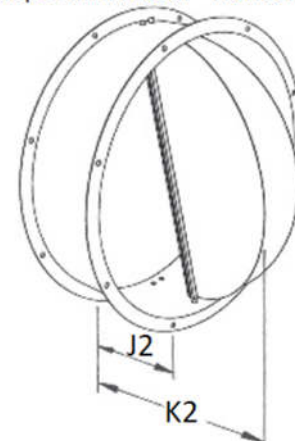



VOLET A LAMELLES

Dimensions générales

Le volet à lamelles est prévu pour être installé au refoulement du ventilateur. Les lamelles s'ouvrent lorsque le ventilateur est en fonctionnement et se referment sous l'effet de la gravité. Fabriqué en matière plastique, également disponible en aluminium, il est souhaitable pour des fonctionnements à des températures -30°C à +60°C.

Référence VOLET...	Ø Ventilateur mm	D mm	B/H mm	L mm	E mm
VOLET0240	250	258	294	232	26
VOLET0300	315	310	346	276	26
VOLET0350	350	360	397	310	26
VOLET0400	400	422	462	366	26
VOLET0450	450	462	501	395	31
VOLET0500	500	505	548	443	31
VOLET0550	560	563	603	520	28
VOLET0650	630	655	696	628	31
VOLET0700	710	700	740	670	40
VOLET0800	800	800	840	772	40
VOLET0900	900	900	940	872	40
VOLET1000	1000	1000	1040	972	40

Pertes de charge

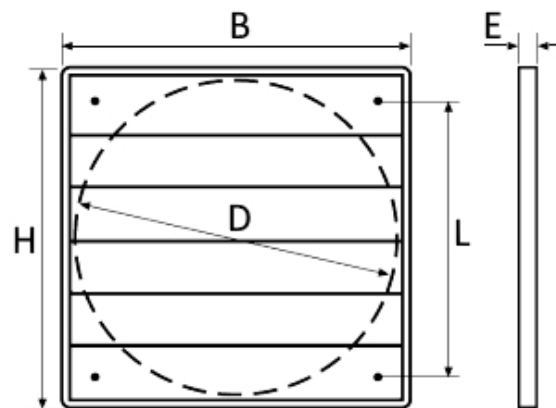
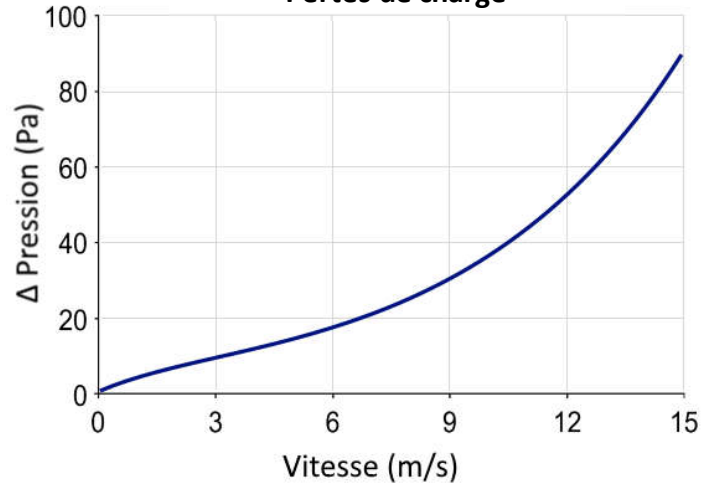

Modèle 1 :
Ø250 à 500

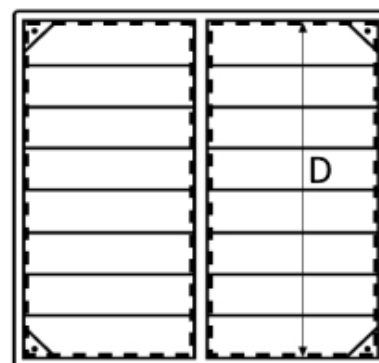

Modèle 2 :
Ø560 à 800

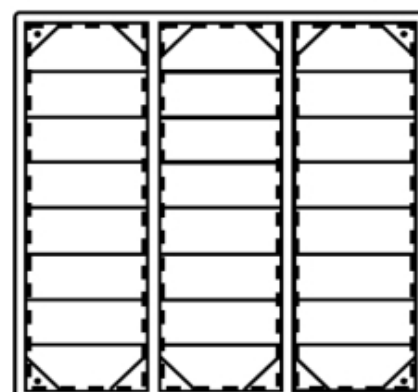

Modèle 3 :
Ø900 à 1000



GOUSSETS : MONTAGE VERTICAL

Dimensions générales

Pour le montage vertical, des goussets sont utilisés pour fixer le ventilateur sur un châssis ou plateforme de travail.

Référence Taille 1/2/3	Ø Ventilateur mm	A mm	B mm	C mm	D mm
Taille 1	500 à 800	122	46	88	12
Taille 2	900 à 1250	207	56	134	16x30
Taille 3	1400 à 1800	207	70	135	16

Attention :

Le montage des goussets doit être en dehors du passage de l'hélice.

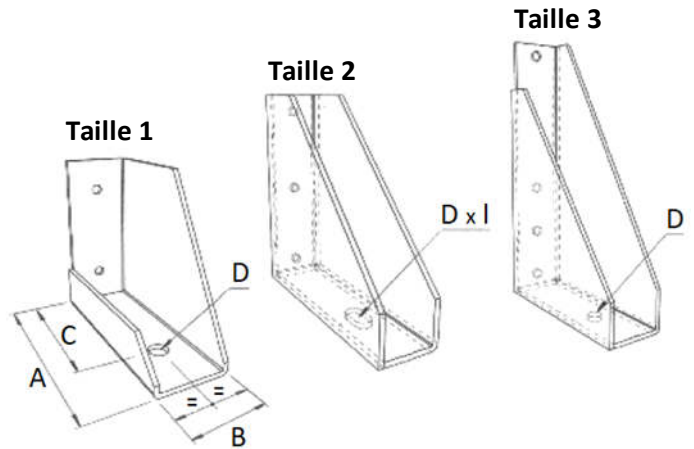

Configuration :

Référence 710...	Ø Ventilateur mm	Hauteur d'axe moteur	Cas 1 mm	Cas 2 mm	Cas 3 mm	Cas 4 mm	Cas 5 mm	Cas 6 mm	Cas 7 mm	Cas 8 mm
710557	400 à 800	jusqu'à 112	25	135	25	135	240	135	240	135
710558	500 à 800	de 132 à 160	30	225	30	225	240	225	240	225
710558	900 à 1250		30	225	30	225	240	225	240	225
710559	1400 à 1800		30	360	30	360	265	360	265	360

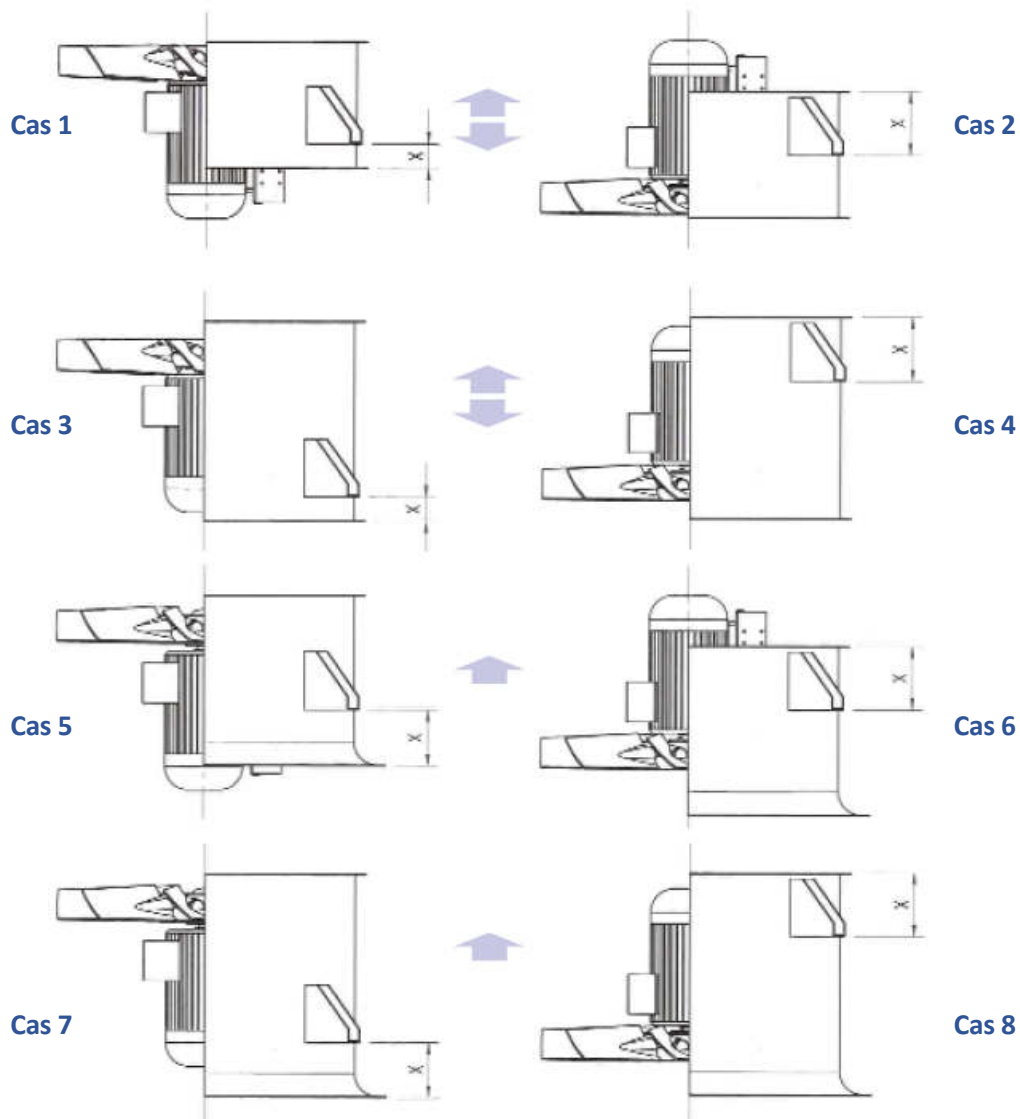



PLOTS ANTIVIBRATOIRE

Dimensions générales

Ces plots sont en caoutchouc avec coupelle métallique ou à ressort. Ils permettent une installation rapide ainsi qu'une isolation des vibrations émises par les ventilateurs, et sont à adapter par jeu de 4 plots. En fonction du niveau de filtration recherché, il est de la responsabilité de l'utilisateur de définir la nécessité d'un jeu de plots antivibratoire.

Référence PLOT...	Dureté sh	A mm	B mm	C mm	D mm	E mm	F mm	G mm	H mm	I mm	Poids kg	Charge admissible kg
PLOT060APKU45	45	60	23	M6	14	39	76	95	6.5	60.5	0.13	15
PLOT060APKU60	60	60	23	M6	14	39	76	95	6.5	60.5	0.13	25
PLOT060APKU75	75	60	23	M6	14	39	76	95	6.5	60.5	0.13	45
PLOT080APKU45	45	86	27	M8	25	65	100	120	8.5	85	0.23	75
PLOT080APKU60	60	86	27	M8	25	65	100	120	8.5	85	0.23	110
PLOT080APKU75	75	86	27	M8	25	65	100	120	8.5	85	0.23	150
PLOT100APKU45	45	100	28	M10	22	67	124	149	10.5	103.5	0.47	90
PLOT100APKU60	60	100	28	M10	22	67	124	149	10.5	103.5	0.47	160
PLOT100APKU75	75	100	28	M10	22	67	124	149	10.5	103.5	0.47	220
PLOT150APKU45	45	150	37	M14	34	114	182	214	12	155	1.11	130
PLOT150APKU60	60	150	37	M14	34	114	182	214	12	155	1.11	250
PLOT150APKU75	75	150	37	M14	34	114	182	214	12	155	1.11	350

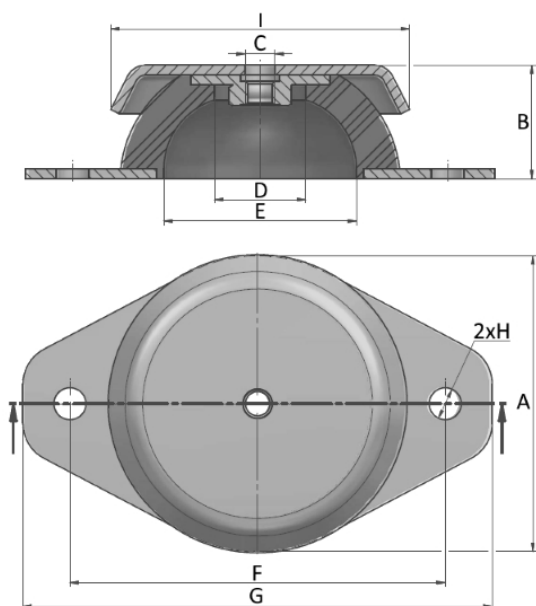

APK...

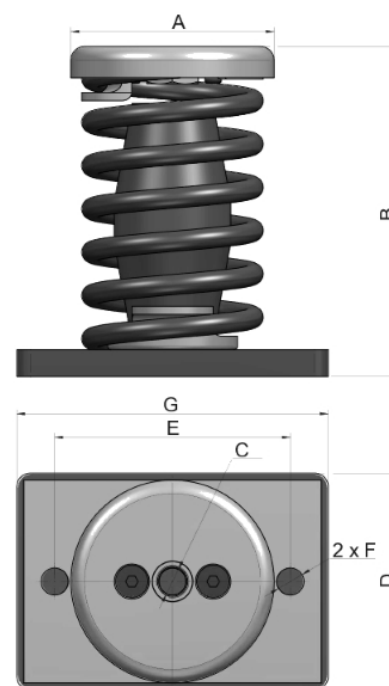

AMC...

Référence PLOT...	A mm	B mm	C mm	D mm	E mm	F mm	G mm	Poids kg	Charge admissible kg
PLOTAMC150	75	122	M12	80	87	10	115	1.1	150
PLOTAMC200	75	122	M12	80	87	10	115	1.2	200
PLOTAMC250	75	122	M12	80	87	10	115	1.3	250
PLOTAMC350	75	122	M12	80	87	10	115	1.4	350
PLOTAMC500	93	120	M14	100	120	12	150	2.6	500
PLOTAMC750	93	120	M14	100	120	12	150	3.1	750



PLATINE / EMBASE

Dimensions générales

Pour une installation sur socle ou en applique, nous disposons en standard des platines et embases à coupler avec les ventilateurs. Nous pouvons aussi réaliser des pièces spécifiques à vos contraintes sur demande, merci de consulter l'équipe commerciale.

Référence Platine	Ø Ventilateur mm	a mm	b mm	c mm	d1 mm	d2 x n° mm	P mm
712226	315	430	380	25	13	12 x 6	351
712227	350	485	435	25	13	12 x 6	390
712228	400	540	490	25	13	12 x 6	440
714285	450	590	535	25	13	12 x 6	490
714286	500	700	615	25	13	12 x 6	540
712230	560	725	675	25	13	12 x 6	594
713205	630	805	750	25	13	12 x 6	670
714282	710	890	810	25	13	12 x 6	744
714283	800	1050	910	25	13	12 x 8	850
714284	900	1150	1010	25	13	15 x 12	954
713218	1000	1200	1100	25	13	15 x 12	1056
713219	1120	1300	1200	25	13	15 x 12	1190
713220	1250	1400	1300	25	13	15 x 12	1320

PLATINE

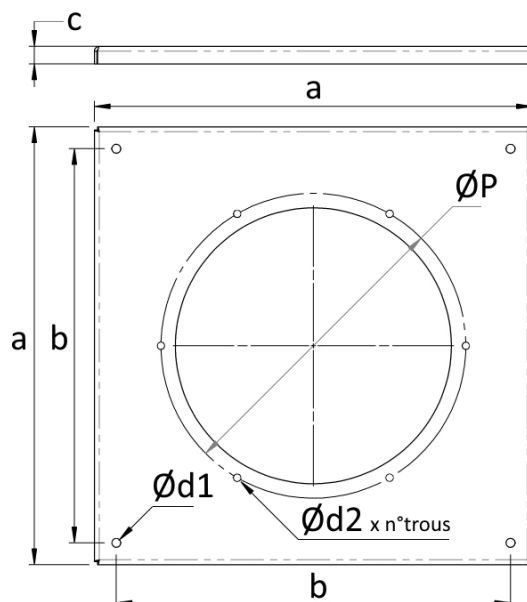
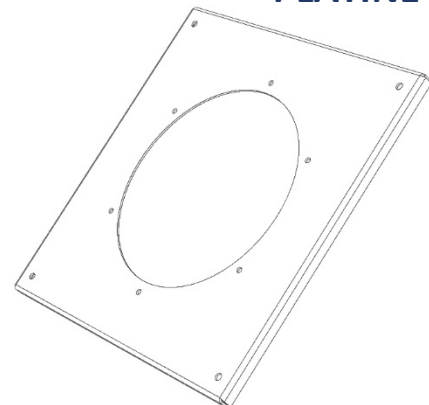

Référence Embase	Ø Ventilateur mm	a mm	b mm	c mm	d1 mm	d2 x n° mm	P mm
800231	315	500	400	50	13	12 x 6	351
800291	350	500	400	50	13	12 x 6	390
800233	400	600	500	50	13	12 x 6	440
800255	450	600	500	50	13	12 x 6	490
800284	500	700	600	50	13	12 x 6	540
800256	560	700	600	50	13	12 x 6	594
800237	630	800	700	50	13	12 x 6	670
800238	710	900	800	50	13	12 x 6	744
800239	800	1000	900	50	13	12 x 8	850
800243	900	1100	1000	50	13	15 x 12	954
800267	1000	1200	1100	65	13	15 x 12	1056
800268	1120	1370	1270	65	13	15 x 12	1190
800290	1250	1370	1270	65	13	15 x 12	1320

EMBASE

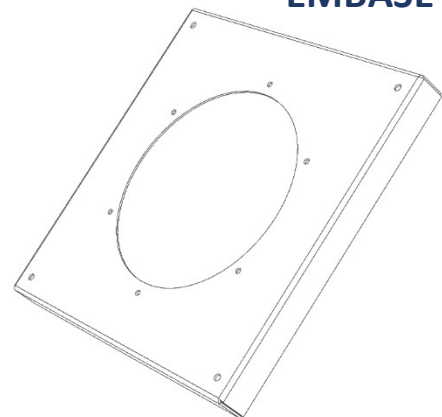



CONTRE BRIDE A REBORD

Dimensions générales

En général, elle permet le raccordement d'une gaine ou manchette souple entre le ventilateur et le réseau aéraulique. Nous recommandons de vérifier l'étanchéité de l'installation pour un usage efficace.

Référence MT...	V (intérieur) mm	B mm	d x n° mm	P mm	L mm	épaisseur mm
MT0250	265	330	9 x 6	300	70	2
MT0315	315	385	12 x 6	351	70	2
MT0350	350	425	12 x 6	390	70	2
MT0400	400	470	12 x 6	440	70	2
MT0450	450	520	12 x 6	490	70	2
MT0500	500	572	12 x 6	540	70	2
MT0560	560	626	12 x 6	594	70	2
MT0630	630	704	12 x 6	670	70	2
MT0710	710	780	12 x 6	744	70	2
MT0800	800	885	12 x 8	850	70	2
MT0900	900	990	15 x 12	954	70	2
MT1000	1000	1090	15 x 12	1056	70	3
MT1120	1120	1230	15 x 12	1190	70	3
MT1250	1250	1375	15 x 12	1320	70	3
MT1400	1400	1530	15 x 12	1480	120	4
MT1600	1600	1730	15 x 16	1660	120	4
MT1800	1800	1930	15 x 24	1880	120	4

Avec soyage
Jusqu'à
MT1000

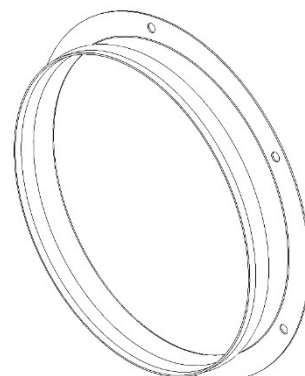

Sans soyage
A partir de
MT1120

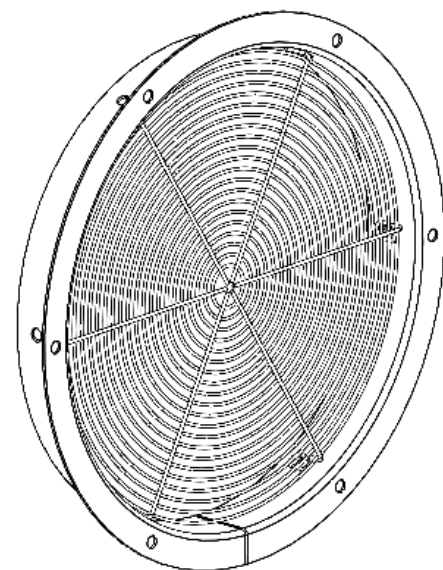
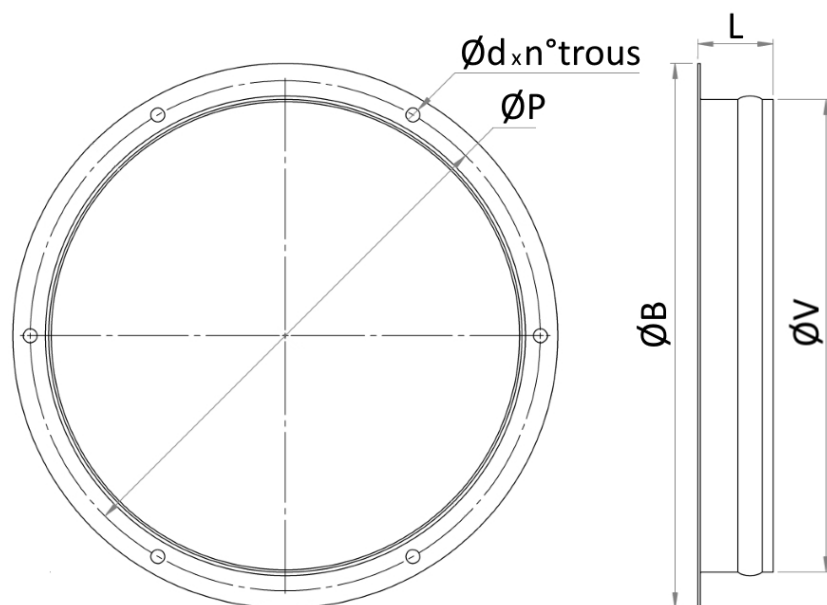
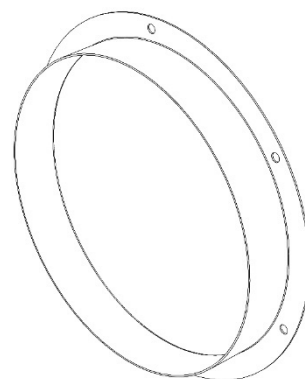

Existe aussi en version avec grille intégrée.
Merci de nous consulter.



CONTRE BRIDE PLATE

Dimensions générales

- Montage à l'aspiration : contre bride circulaire
- Montage au refoulement : contre bride rectangulaire

Taille	a mm	b mm	a1 mm	b1 mm	a2 mm	b2 mm	c1 x N° mm	N1 x p mm	N2 x p mm	E mm	c2 x N° mm	d mm	d1 mm	d2 mm	E1 mm
250	258	185	292	219	328	255	12 x N°10	112 x 1	112 x 2	4	8 x N°8	185	219	250	3
280	288	205	332	249	368	285	12 x N°10	125 x 1	125 x 2	4	8 x N°8	205	241	275	3
310	322	229	366	273	402	309	12 x N°10	125 x 1	125 x 2	4	8 x N°8	228	265	298	3
350	361	256	405	300	441	336	12 x N°10	125 x 1	125 x 2	4	10 x N°8	255	292	325	4
400	404	288	448	332	484	368	12 x N°14	125 x 2	125 x 3	4	12 x N°8	285	332	365	4
450	453	322	497	366	533	402	12 x N°14	125 x 2	125 x 3	4	12 x N°8	320	366	400	4
500	507	361	551	405	587	441	12 x N°14	125 x 2	125 x 3	4	12 x N°8	360	405	440	4
560	569	404	629	464	669	504	14 x N°14	160 x 2	160 x 3	4	12 x N°8 ou 12	405	448	485	4
630	638	453	698	513	738	553	14 x N°14	160 x 2	160 x 3	4	12 x N°8 ou 12	455	497	535	4
710	715	507	775	567	815	607	14 x N°16	160 x 2	160 x 4	6	14 x N°8 ou 12	505	551	585	4
800	801	569	871	639	921	689	14 x N°14	200 x 2	200 x 3	6	14 x N°12 ou 16	565	629	665	4
900	898	638	968	708	1018	758	14 x N°18	200 x 3	200 x 4	8	14 x N°12 ou 16	635	698	735	5
1000	1007	715	1077	785	1127	835	14 x N°18	200 x 3	200 x 4	8	14 x N°16	715	775	815	5
1120	1130	801	1210	881	1270	941	18 x N°20	200 x 3	200 x 5	8	14 x N°16	805	861	905	6
1250	1267	898	1347	978	1407	1038	18 x N°24	200 x 4	200 x 6	8	14 x N°16	905	958	1005	6
1400	1421	1007	1501	1087	1561	1147	18 x N°24	200 x 4	200 x 6	10	14 x N°16 ou 24	1007	1067	1107	6

Notes :

« c1 x N° » et « c2 x N° » désignent « le diamètre x nombre de trous » répartis de façon symétrique sur la bride
 « N1 x p » et « N2 x p » désignent « l'entraxe des trous x le pas » répartis de façon symétrique sur la bride

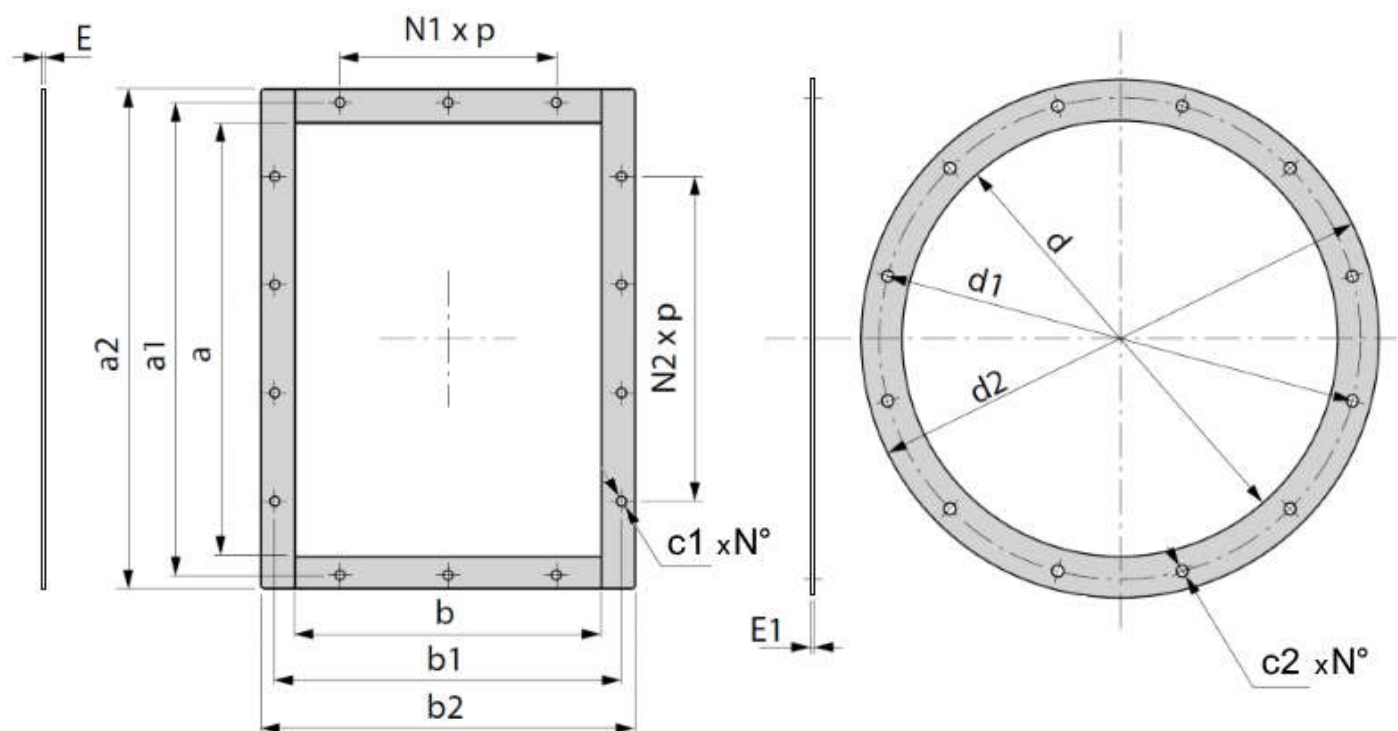

AREM

THE VENTILATION PERFORMANCE

UNE PRESENCE

INTERNATIONALE

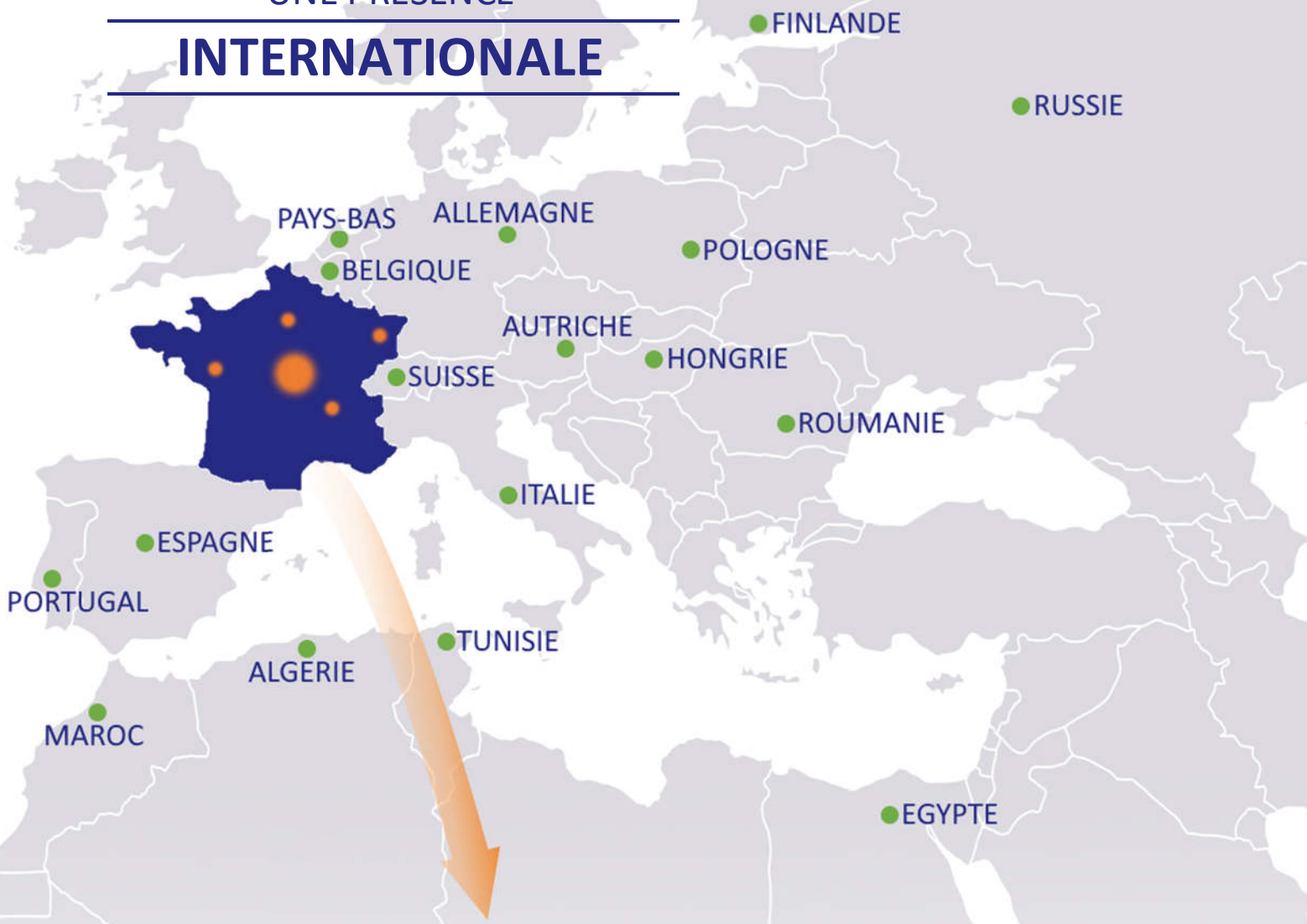

SIEGE SOCIAL : Saint Brisson Sur Loire

NOS AGENCES COMMERCIALES : PARIS - LYON - OUEST - EST

Z. I. - Chemin des Aisières

45500 Saint Brisson Sur Loire, FRANCE

Tel : +33 (0)2 38 36 71 05 - Fax : +33 (0)2 38 36 70 65

www.arem.fr