

# SERIE VA – CENTRIFUGE A REACTION

Plages d'usage courant

## • DEBIT (m<sup>3</sup>/h)

Bas		Moyen		Haut	
180	2100	X	X	X	X

## • PRESSION TOTALE (Pa)

Basse		Moyenne		Haute	
X	X	X	X	1700	20600



Recommandé

A éviter

## • APPLICATION

Domaine	Industrie	Générale	Chimie	Process	Autres
	<i>Pneumatique Pressurisation Séchage</i>	<i>Faible débit Haute pression</i>	<i>Fours Chimiques</i>	<i>Fonderie Fabriques de pâtes</i>	<i>Nous consulter</i>
Niveau poussière	Propre <i>Air, vapeurs</i>		Moyen <i>Air, vapeurs</i>	Elevé X	
Matière solide	Faible X		Moyen X	Elevée X	
Matière filamenteuse	Faible X		Moyen X	Elevée X	

Pression totale (mmH<sub>2</sub>O ou x9.79Pa)

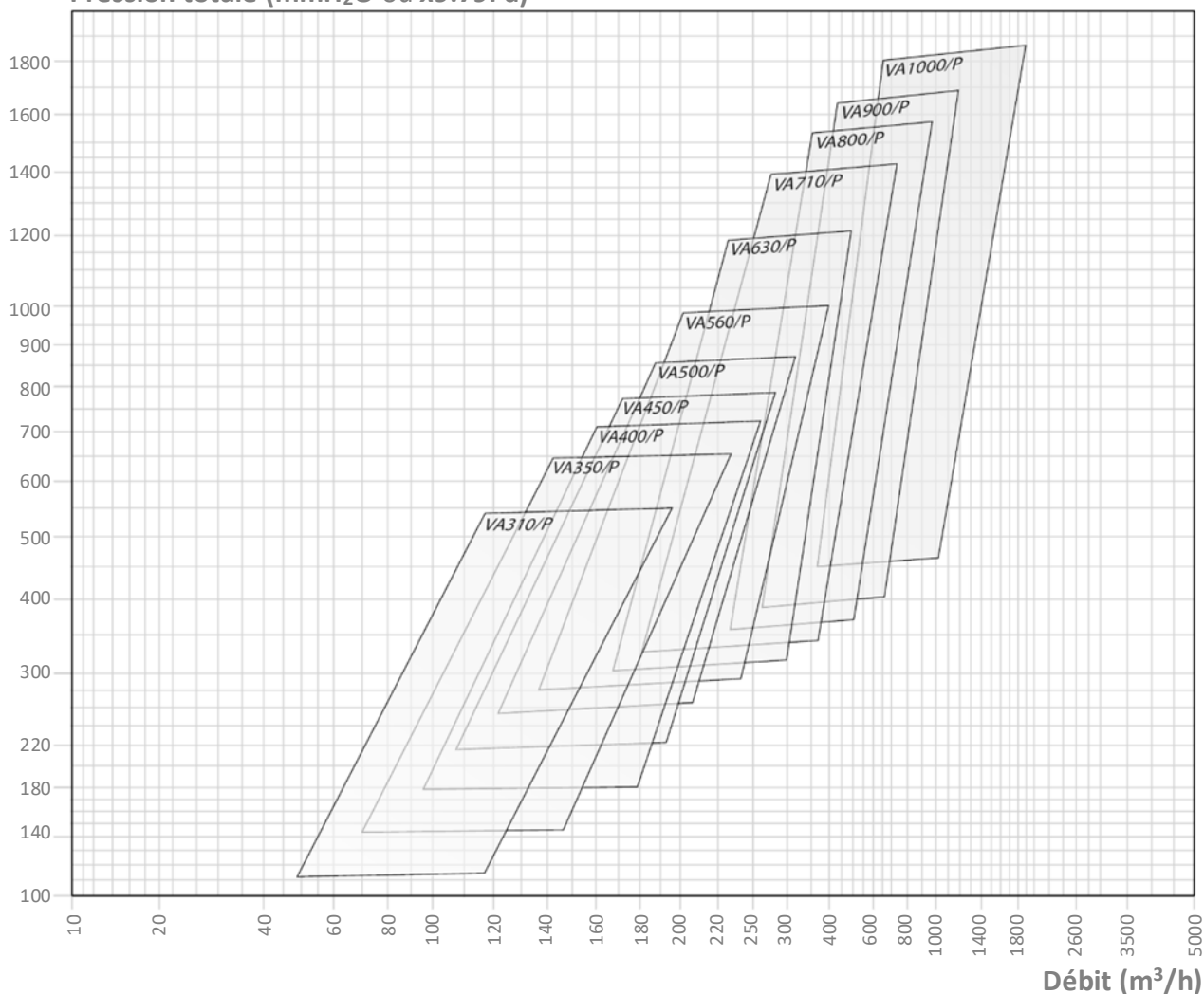

# DIMENSIONS VA

## Dimensions générales

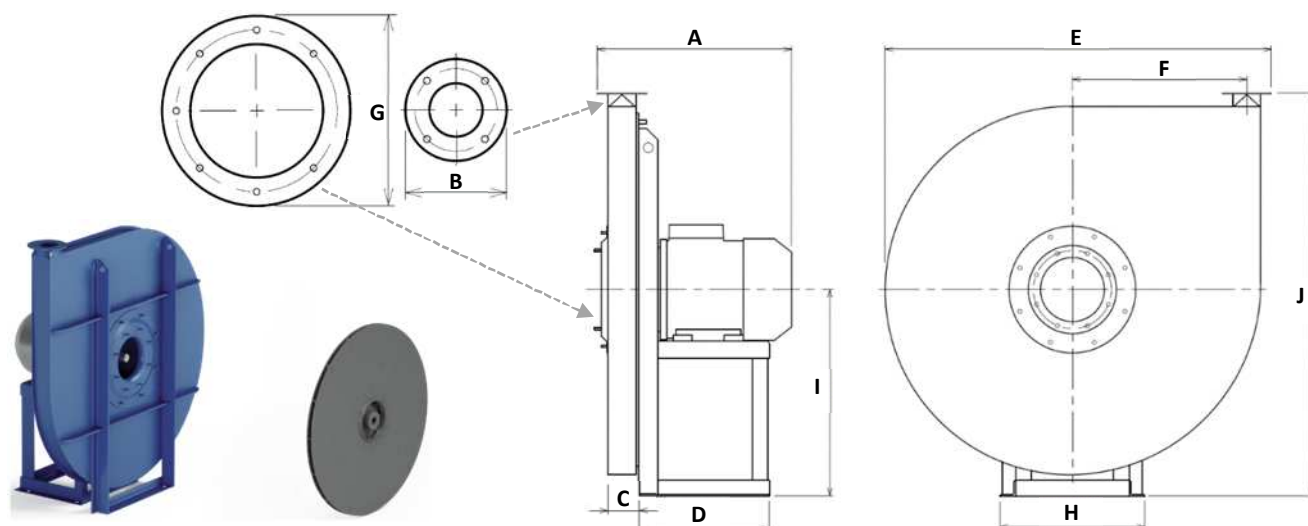

VA...	Nb. pôles	HA* mm	P. inst. kW	V. mot. tr/min	Poids** kg	A*** mm	ØB mm	C mm	D mm	E mm	F mm	ØG mm	H mm	I mm	J mm
VA310	/2	63	0.25	2830	29	280	104	56	145	512	220	215	206	280	550
VA350	/2	71	0.37	2830	33	310	104	56	189	512	220	215	225	280	550
VA400	/2	71	0.55	2830	44	310	104	56	189	670	300	215	225	355	705
VA450	/2	80	0.75	2850	46	335	104	56	211	670	300	215	225	355	705
VA500	/2	80	1.10	2870	51	335	104	56	211	670	300	215	225	355	705
VA560	/2	90	1.50	2900	89	380	104	56	246	782	355	215	260	425	830
VA630	/2R	90	1.50	2900	116	380	104	56	246	782	355	215	260	425	830
VA630	/2	90	2.20	2920	119	380	104	56	246	782	355	215	260	425	830
VA710	/2R	100	3.00	2920	149	440	126	69	276	888	400	235	324	475	930
VA710	/2	112	4.00	2930	168	460	126	69	276	888	400	235	324	475	930
VA800	/2R	112	4.00	2930	185	460	126	69	276	990	450	235	324	530	1035
VA800	/2R	132	5.50	2940	195	500	126	69	336	990	450	235	372	530	1035
VA800	/2	132	5.50	2940	197	500	126	69	336	990	450	235	372	530	1035
VA800	/2	132	7.50	2940	197	500	126	69	336	990	450	235	372	530	1035
VA900	/2R	132	7.50	2940	330	505	143	87	336	1127	500	250	372	600	1170
VA900	/2R	160	11.00	2950	390	610	143	87	436	1127	500	250	440	600	1170
VA900	/2	160	11.00	2950	390	610	143	87	436	1127	500	250	440	600	1170
VA900	/2	160	15.00	2960	390	610	143	87	436	1127	500	250	440	600	1170
VA1000	/2R	160	18.50	2960	442	610	143	87	436	1248	560	250	440	670	1305
VA1000	/2	180	22.00	2970	501	691	143	87	460	1248	560	250	488	670	1305

### Notes :

(\*) HA est la hauteur d'axe moteur.

(\*\*) Le multi-sourcing des moteurs peut entraîner des écarts de poids (moteur en fonte ou aluminium, mono-vitesse ou bi-vitesse...)

(\*\*\*) A est variable suivant la motorisation.