

# EX – AXIALVENTILATOR MIT RIEMEN

## Riemenantrieb

Um auf die spezifischen Erfordernisse einzugehen, bei denen der Motor sich außerhalb des Luftstroms befinden muss, schlagen wir unsere Riemenventilator-Produktreihe mit vor, die unsere gesamte Flügelreihe benutzt und eine breites Leistungsspektrum abdeckt.

Die Kombination des Düsen-Durchmessers, der installierten Leistung und der Übersetzungsverhältnisse wird den unterschiedlichen Auflagen, dem Platzbedarf, Energie und Schallpegel entsprechend bestimmt.

### Standardkonstruktion:

- Lagergehäuse aus vorverzinktem Stahl Z275
- Vorauswahl von Lager und Standardriemen -20° bis +80°C

### Option:

- Dichtes Lager, auf Lebensdauer geschmiert oder mit Schmiernippeln
- Lager mit Schmiernippeln für Betrieb bei max. 130°C
- Edelstahl (304L, 306L), feuerverzinkt
- Epoxy-Lack

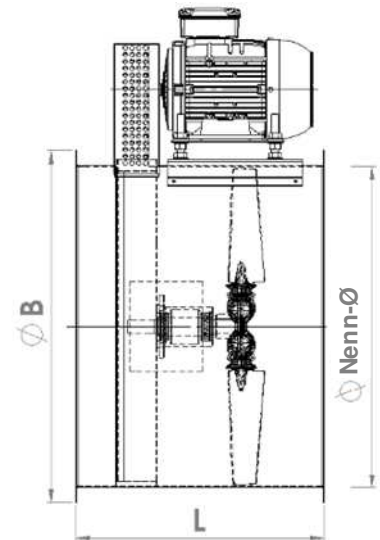
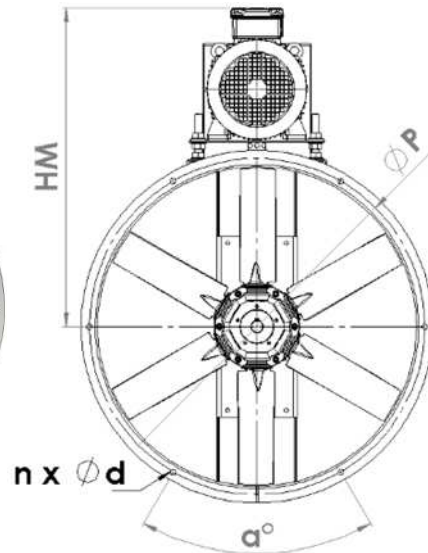

Nenn-Ø mm	B mm	n -	α °	d mm	P mm	L mm	HM mm	Gewicht* kg
400	470	6	60	12	440	500	550	44
450	520	6	60	12	490	500	550	62
500	572	6	60	12	540	550	600	88
560	626	6	60	12	594	550	600	108
630	704	6	60	12	670	550	670	135
710	780	6	60	12	744	550	750	138
800	885	8	45	12	850	550	850	142
900	990	12	30	15	954	690	900	203
1000	1090	12	30	15	1056	690	1010	324
1120	1230	12	30	15	1190	800	1105	550
1250	1375	12	30	15	1320	800	1170	729

### Anmerkungen:

\*Die Gewichtsangaben dienen als Anhaltspunkte und umfassen das Gewicht der Motoren der maximalen Leistung (ohne Zubehör). Für Durchmesser von mehr als 1250 mm wenden Sie sich bitte an uns.