

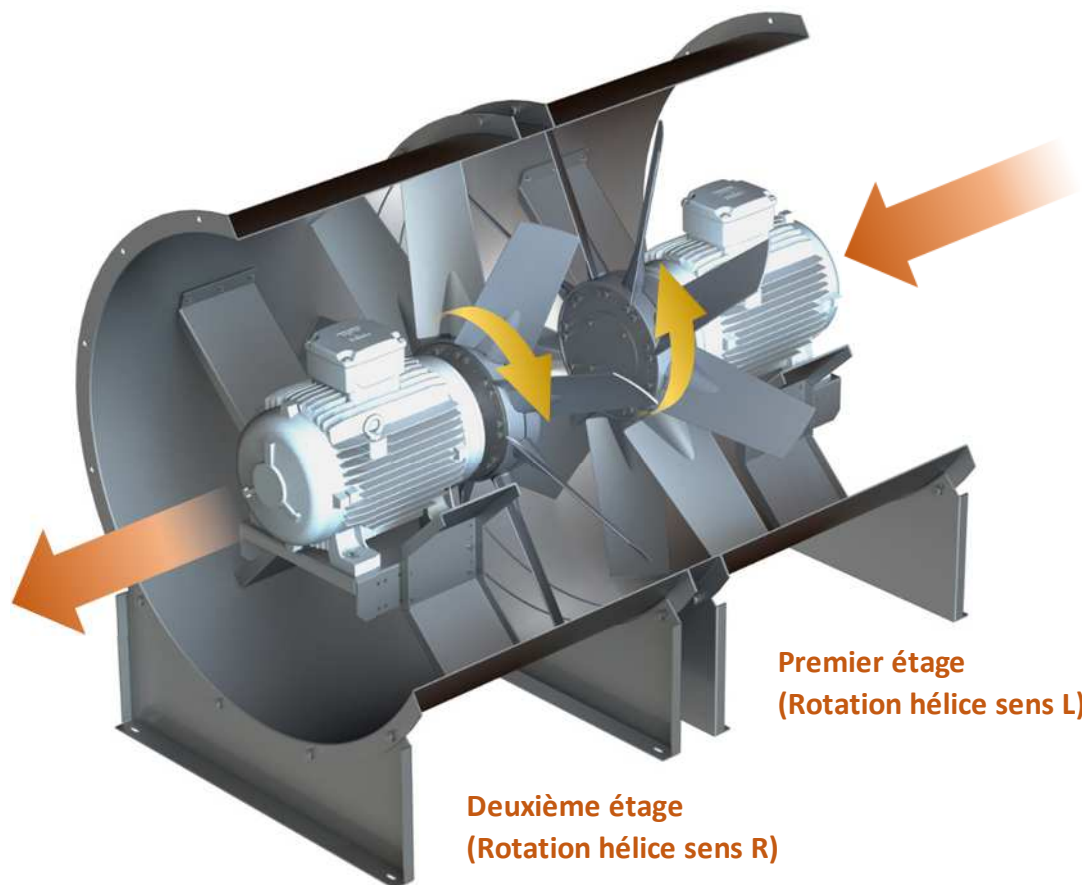

AXUS CONTRA-ROTATIF

Hélicoïde à double étage

Homologué dans les mêmes conditions que les solutions à un étage, le montage contra-rotatif booste les performances en permettant de limiter l'encombrement. Nous vous proposons aussi les montages en série ou en parallèle.



Premier étage
(Rotation hélice sens L)

Deuxième étage
(Rotation hélice sens R)

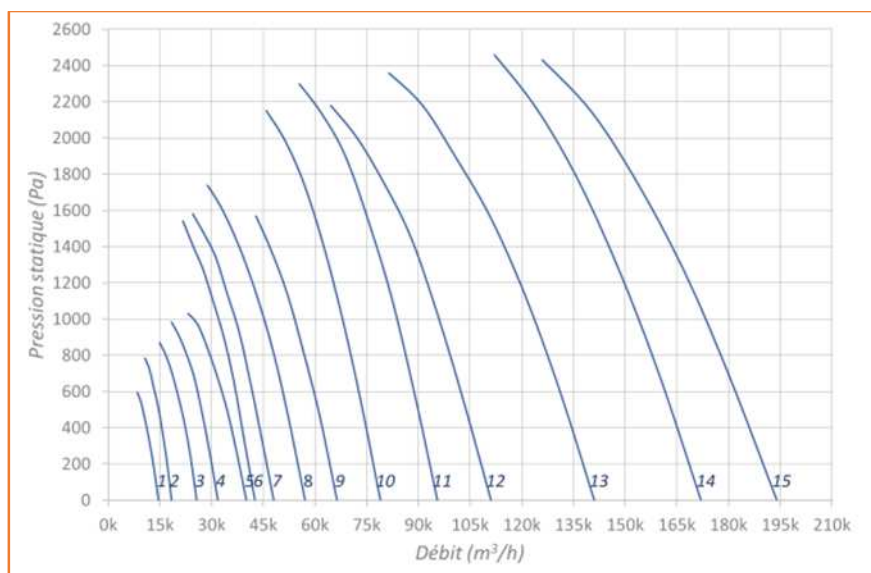

Courbe N°	Ø mm	Puissance kW	Intensité A
1	560	2x 1.50	2x 3.4
2	630	2x 2.20	2x 4.6
3	710	2x 3.00	2x 6.3
4	800	2x 4.00	2x 7.9
5	800	2x 5.50	2x 11.1
6	900	2x 7.50	2x 14.3
7	900	2x 9.20	2x 17.8
8	1000	2x 11.00	2x 22.7
9	1000	2x 15.00	2x 30.0
10	1120	2x 22.00	2x 43.5
11	1120	2x 30.00	2x 55.0
12	1250	2x 30.00	2x 55.0
13	1250	2x 45.00	2x 85.5
14	1400	2x 75.00	2x 143.0
15	1400	2x 90.00	2x 169.0

Notes :

L'intensité est indiquée pour un réseau électrique 400V/50Hz, variable selon motorisation.

Les courbes représentent qu'une infime partie des possibilités aérauliques.